

TRIGANO
PISCINES

N°880 100

D P2



Montage und Installationsanleitung

Assembly instructions and user guide - Montage und installationsanleitung
Montagehandleiding en gebruiksaanwijzing - Istruzioni di montaggio e asta all'uso
Instruccion de montaje y guia de utilización - Instruções de montagem e guia de utilização



SAPHIR - CANYON **RUNDE POOL**

ABAK
piscines

TRIGANO Jardin
Le Boulay
41170 Cormenon
France
www.triganojardin.com
sav.abak@trigano.fr

ACHTUNG

Vor Beginn der Montage Ihres Pools, ist es wichtig, diese Anleitung vollständig zu lesen. Bewahren Sie sie zum späteren Nachschlagen auf. Trotz der Sorgfalt bei der Verpackung, ist es wichtig, eine qualitative und quantitative Bestandsaufnahme aller Komponenten. Im Falle eines Versäumnisses informieren Sie uns, dann verpflichten wir uns so schnell wie möglich die fehlende Teile zu senden. Vielen Dank für Ihr Verständnis und Ihre Kooperation.

WICHTIG

Dieser Artikel wurde für den außer Hausgebrauch unter Aufsicht von Erwachsener entwickelt.

Er darf keinesfalls in Gemeinschaften oder öffentlichen Anlagen benutzt werden (wie zum Beispiel Schulen, Kindergärten, Parks, Spielplätze ...).

Dieses Handbuch sollte sorgfältig gelesen werden und für spätere Verwendung aufbewahren, sowie Aufzeichnungen von anderen Komponenten (Skimmer, Filteranlage,...).

Die Montage muss von Erwachsenen vorgenommen werden (mindestens zwei Personen) nach den Vorbereitungs- und Montageanweisungen (etwa zwei Tagen für die Installation, ohne Ausgrabung und Aufstauung Bauarbeiten).

Wir empfehlen mit Nachdruck Ihren Pool auf einer Betonplatte von 10 cm dick zu aufstellen.

Wir empfehlen Ihre Leiter zu montieren, bevor sie Ihren Pool aufbauen (wenn Ihr Pool mit einer Leiter ausgestattet ist).

Die Verwendung eines Schwimmbeckens beinhaltet die Einhaltung von beschriebene Sicherheitsvorschriften in der Pflege und Nutzung.

- Wenn windig ist, die Installation soll nicht versucht sein, da die Wand sehr schwer zu handhaben sein wird.
- Alle Schrauben festziehen. Schlechte anziehen kann ein Versagen der Struktur führen. Handhaben Sie den PVC-Liner mit Sorgfalt bei der Montage.
- Keiner Messer verwenden zum Öffnen von Kartons und vermeiden das Vorhandensein von scharfen Gegenständen in der Nähe.

ACHTUNG

Wir lehnen jegliche Verantwortung im Falle der Nicht-Einhaltung der Anweisungen.

Alle Filteranlagen folgen den Standard-Installation c15 -100, wonach jede elektrisches Gerät befindet sich weniger als 3,50 m des Beckens und frei zugänglich ist mit Niederspannung 12 V versorgt werden. Elektrogeräte mit 220 V versorgt muss mindestens am 3,50 m vom Rand des Beckens sich befinden. Lassen Sie sich von dem Hersteller für jeden Modifikation eines oder mehrere Elemente des Filtersystems beraten.

Die Höhe von Sand im Tank der Sandfilter sollte 2/3 der Höhe des Tanks nicht überschreiten (sofern nicht anders auf die Aufzeichnung der Filtrierung angegeben ist).

Hersteller Warnhinweis: wir warnen davor, der Pool zu demontieren.

Alle Abmessungen sind mit einer Toleranz von +3% oder -3% gegeben.

Für weitere Erklärungen oder im Falle von Problemen bei der Installation des Pools, kontaktieren Sie uns bitte.

SICHERHEITS – TIPPS

Die Sicherheit Ihrer Kinder hängt von Ihnen ab!

Das Risiko ist maximal, wenn die Kinder unter 5 Jahre sind.

Der Unfall vorkommt nicht nur auf andere!

Seien Sie bereit, damit umzugehen!

Lassen Sie niemals ein Kind allein in der Nähe von Wasser.

Halten Sie Ihr Kind immer im Blickfeld.

Verbieten Zugang zum Pool im Falle von Beschädigung der Filtrationsysteme.

Erinnerung einige grundlegende Sicherheitsregeln :

- Die Überwachung der Kinder muss enger und stetiger sein.
- Festlegen Sie nur eine verantwortliche Person für die Sicherheit.
- Stärkung der Aufsicht, wenn es mehrere Benutzer im Pool sind.
- Lassen Sie niemals ein Kind allein in der Nähe eines Schwimmbeckens.
- Lassen Sie niemals ein Kind, das nicht schwimmen kann aus der Aufsicht von Erwachsenen.
- Lassen Sie niemals ein Kind allein baden.
- Aufdrängen Sie persönlichen Schwimmgeräte (Person, die nicht schwimmen kann).
- Rüsten Sie Ihre Kinder mit Schwimmflügeln oder Schwimmring, wenn er in der Nähe des Pools ist.
- Vorbereiten Sie Schwimmringen und Stangen neben dem Pool.
- Bringen Sie Ihren Kindern so schnell wie möglich zu schwimmen.
- Durchnässe Sie Nacken, Arme und Beine, bevor Sie ins Wasser gehen.
- Gehen Sie niemals plötzlich ins Wasser, besonders nach einer Mahlzeit, nach einer längere Sonnenbestrahlung oder intensive Anstrengung.
- Lernen Sie die erste Hilfe-Maßnahmen und vor allem die speziell für Kinder.
- Verbieten Sie Kopfsprungen und Springen in der Anwesenheit von kleinen Kindern.
- Verbieten Sie Lauf und lebhafte Spiele im Pool und rund um den Pool.
- Lassen Sie keine Zugang zum Pool für Kinder – die nicht schwimmen können - ohne Schwimmweste oder Schwimmringe, und für unbegleitete Kinder.
- Nicht Tauchen.
- Nicht auf dem Rand der Pools laufen und sitzen.
- Nicht an der Wand entlang klettern.
- Die Leiter sollte auf einer festen Unterlage und gleicher Ebene gestellt werden sein.

SICHERHEITS-TIPPS (Folge)

- Beim Betreten oder Verlassen des Pools immer gegenüber von Leiter stehen.
- Benutzen Sie die Leiter ausschließlich zum Betreten und Verlassen des Beckens. Eine Schwimmbadleiter ist kein Sprungbrett.
- Entfernen Sie die Leiter, wenn schwimmen ist nicht möglich.
- Lassen Sie niemals Spielzeuge im oder in der Nähe des unbeaufsichtigten Schwimmbeckens liegen.
- Überprüfen Sie regelmäßig, daß alle Teile des Schwimmbeckens in gutem Zustand sind. Ziehen Sie Schrauben und Muttern nach.
- Verändern oder entfernen Sie niemals Teile des Schwimmbeckens und bohren Sie niemals Löcher in das Becken.
- Achten Sie auf klares und hygienisch gepflegtes Wasser.
- Niemals während des Betriebs der Filtration schwimmen.
- Lassen Sie niemals Ihr Filtration in Betrieb während der Benutzung des Schwimmbeckens.
- Befolgen Sie die Aufbauanleitung sorgfältig und beachten Sie die Sicherheitsvorschriften zur Nutzung und Lagerung die auf Produktverpackung sind..
- Lagern Sie die Wasserpflegeprodukte außerhalb der Reichweite von Kindern.
- Speichern und betrachten Sie in der Nähe der Pool die Erste-Hilfe Telefonnummer (Feuerwehr: 112, Polizei : 110, Giftzentrale, evtl. örtliche Notrufnummern).
- Bereitstellung eines zugänglichen Telefon in der Nähe der Pool um die Kinder nicht unbeaufsichtigt lassen, wenn Sie anrufen.

Wir empfehlen, dass Sie Zugriff auf das Becken sicheren von einem Schutz-Element.

Die unten angegebenen Einrichtungen können zur Sicherheit beitragen.

Auf keinen Fall, ersetzen sie enge Überwachung.

- Schutzabdeckung (nach NF P 306) : das Portal wird ständig geschlossen gehalten (zB eine Hecke kann nicht als Schutzabdeckung berücksichtigt).
- Abdeckung (nach NF P 308) oder Schutzräumen manuell oder automatisch (nach NF P 309) korrekt installiert und gesichert.
- Elektronischer Bewegungs- Sturzmelder (nach NF P 307), eingeschaltet und funktionstüchtig.

Im Falle eines Unfalls:



- Holen Sie das Kind aus dem Wasser so schnell wie möglich.
- Rufen Sie sich umgehend einen Notdienst und befolgen Sie die Ratschläge, die Sie erhalten.
- Ersetzen Sie nasse Kleidung mit warmen Decken.

ACHTUNG

TRIGANO JARDIN wird keine Haftung tragen für unsachgemäße Installation oder Fehlfunktionen aufgrund von einer Nichteinhaltung der Installation und Nutzung, gibt alle Formen der Haftung in dieser Hinsicht.

EINIGE VORSCHRIFTEN

Vor der Installation Ihres Pools und elektrische Geräte, müssen Sie mit Ihrem Rathaus auf lokalen und kommunalen Vorschriften überprüfen.

Wenn Sie zur Miete wohnen, informieren Sie Ihren Vermieter auf diese Installation.

Stellen Sie sicher, dass Sie die Sicherheitsstandards in Bezug auf die Möglichkeiten des Schutzes folgen.

Wählen Sie einen geeigneten Standort für Ihr Pool unter Berücksichtigung folgender Punkte:

- Abstand zwischen dem Becken und dem Zaun.
- Umgebung Bäume (Wurzeln, hängendene Blätter).
- In der Nähe von elektrischen Leitungen, Wäscheleinen.
- Vorhandensein von Gas-Leitungen und Erdkabel.
- Installieren Sie den Pool nicht auf einer Fläche von Asphalt, Holz, Torf, Gras, Stücke von Kies Terrassen, rutschige Böden, Paneele gekippt oder sogar ein Feld mit Chemikalien behandelt worden.
- Der Standort des Zubehörs (Filter-Systeme).
- Entsprechendene Steckdosen und Wasserversorgung.
- Orientierung der Sonne in Ihrem Garten.
- Versuchen Sie nicht, Ihren Pool bei starkem Wind zu installieren.

Um guten Ruf hinsichtlich des Potenzials für Wasserschäden oder Haftung zu sein, empfehlen wir jedoch, dass Sie Ihren Pool auf Ihre Versicherung deklarieren.

ACHTUNG

NIEMALS EINEN POOL OHNE WASSER LASSEN.

Die Angaben in dieser Installationsanleitung beweisen genau in ihrer Realisierung.

Jedoch die eingeschlossene Illustrationen eingeschlossen sollen den Montageprozess erklären.

Die Abbildungen sind keine vertragliche Elemente (in Bezug auf die Formen, Farben und Aspekte). Aus Gründen der Verbesserung seiner Produkte, TRIGANO JARDIN behält das Recht vor, jederzeit und ohne Vorankündigung die Spezifikationen, technische Details, Ausstattungen und Optionen ihrer Produkte zu modifizieren.

ZUSAMMENFASSUNG

1 - Zusammensetzung des Beckens	5
2 - Vorbereitung der Baugrund	7
Schritt 1 - Nivellierung	7
Schritt 2 – Maßbilder und Abmessungen der Beckens.....	7
3 - Montage des Schwimmbeckens	8
Schritt 1 – Montage der untere Schienen	8
Schritt 2 – Installation der Wand	8
Schritt 3 - Legung des Bodenteppiches	9
Schritt 4 - Zuschneiden der Wand	9
Schritt 5 - Installation des Liners	9
Schritt 6 - Installation der Düse und Skimmer	10
Schritt 7 - Installation der Handläufe und Abdeckungen	11
Schritt 8 - filtration	12
4 - Sonstige Informationen	12
1 - Pflgetipps und Verwendung	12
2 - Ausbau des Beckens	14
3 - Überwinterungsempfehlungen	14
4 - garantie	14

Bitte sorgfältig lesen und mit der Qualitätskontrolle Blatt für zukünftige Referenz bewahren.

Bitte beziehen Sie sich unten die Referenz Ihres Pools für jede spätere Reklamation an Kundendienst.

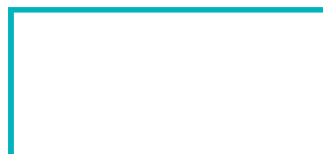

Für die Montage notwendige Werkzeuge (nicht im Set enthalten)



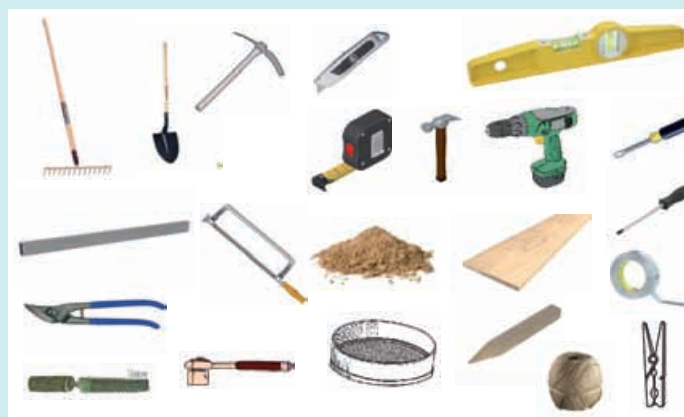











- 10er und 14er Schlüssel
- Kreuzschicht-Schraubendreher
- Elektroschrauber
- Hammer
- Seil
- Wasserwaage
- Schaufel, Pickel, Rechen
- gedämpften und feinen Sand
- Durchlaufschere, Feile, Rostschutzprodukt
- Holzbrett
- Markierungspfosten
- Dekameter
- Bodenteppich
- Klebstreifen
- Gibs oder Kreide
- Wäscheklammer
- Metallsäge
- cutter











1 - Zusammensetzung des Beckens

ACHTUNG

Überprüfen Sie ganz genau, daß alle Teile, die in den Spezifikationen Ihres Pools enthalten in Ihrem Besitz ist. Es kann sein, dass Sie überschüssiges Schrauben. Überprüfen Sie, daß eine Tasche mit Schrauben für der Wand im Paket ist.

	R E F E R E N Z	SAPHIR					CANYON					
		D2,90 x 1,20	D3,60 x 1,20	D3,60 x 1,30	D4,65 x 1,20	D4,65 x 1,30	D5,55 x 1,30	D2,45 x 1,20	D2,90 x 1,20	D3,60 x 1,20	D4,65 x 1,20	D5,55 x 1,20
AA 	810 001	8	10	10	-	-	-	-	-	-	-	-
AA 	810 002	-	-	-	-	-	-	8	10	-	-	-
AA 	810 003	-	-	-	10	10	12	-	-	-	-	-
AA 	810 004	-	-	-	-	-	-	-	-	10	12	-
AA 	810 008	-	-	-	-	-	-	8	-	-	-	-
BB 	810 011	8	10	-	10	-	12	-	-	-	-	-
BB 	810 012	-	-	-	-	-	-	8	8	10	10	12
BB 	810 013	-	-	10	-	10	-	-	-	-	-	-
CC 	820 121	16	20	20	20	20	24	16	16	20	20	24
DD 	820 031	-	-	-	-	-	-	16	-	-	-	-
DD 	810 032	16	20	20	-	-	-	-	16	20	-	-
DD 	810 033	-	-	-	20	20	-	-	-	-	20	-
DD 	810 035	-	-	-	-	-	24	-	-	-	-	24
EE 	121 307	-	-	20	-	-	-	16	16	20	20	24
FF 	121 305	80	100	100	100	100	120	80	80	100	100	120

1 - Zusammensetzung des Beckens (Folge)

		R E F E R E N Z	SAPHIR						CANYON				
			D2,90 x 1,20	D3,60 x 1,20	D3,60 x 1,30	D4,65 x 1,20	D4,65 x 1,30	D5,55 x 1,30	D2,45 x 1,20	D2,90 x 1,20	D3,60 x 1,20	D4,65 x 1,20	D5,55 x 1,20
GG	Beige Endkappe 	122 852C	-	-	-	-	-	-	8	8	10	10	12
GG	Weißer Endkappe 	122 852-1C	8	10	10	10	10	12	-	-	-	-	-
HH	Beige Schutzkappe 	122 852	-	-	-	-	-	-	8	8	10	10	12
HH	Weißer Schutzkappe 	122 852-1	8	10	10	10	10	12	-	-	-	-	-
II	Oberes Profil für Liner LG 1m00 	810 041	10	12	12	15	15	18	8	10	12	15	18
JJ	Wand		1	1	1	1	1	1	1	1	1	1	1
KK	Schrauben 6x10 	121 000	30	30	34	30	34	34	30	30	30	30	30
LL	Schraubenmutter M6 	121 510	30	30	34	30	34	34	30	30	30	30	30
MM	Runde Scheibe M6 	121 610	30	30	34	30	34	34	30	30	30	30	30
NN	Liner		1	1	1	1	1	1	1	1	1	1	1
OO	Leiter		1	1	1	1	1	1	1	1	1	1	1
PP	Filtration		1	1	1	1	1	1	1	1	1	1	1
QQ	Komplet Skimmer		1	1	1	1	1	1	1	1	1	1	1

2 - Vorbereitung der Baugrund

Schritt 1: Nivellierung

WICHTIG

Der Untergrund muss in jedem Fall eben, fest und waagrecht sein. Der Höhenunterschied zwischen einem Ende des Schwimmbeckens und dem anderen darf 2 cm nicht überschreiten.



KEINER DAMM ODER ZUGABE VON ERDE IN NIEDRIGEN BEREICHEN

FALL 1 : auf Betondecke

Wenn Sie Ihren Pool auf einer Grundplatte oder Betonboden installieren, seien Sie sicher, daß der Pegel korrekt ist und der Zement nicht grob ist.

Abmessungen der Platte oder Betonboden sollte um das ganz Schwimmbad herum mindestens 30 cm größer sein als die Abmessungen des Schwimmbeckens.

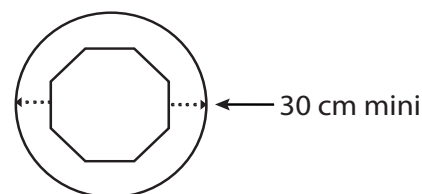

FALLA 2 : auf dem Boden

Ihr Schwimmbecken darf nur auf festem Boden aufgebaut werden.

Die Erdarbeit sollte immer auf festem Boden und nicht auf dem Damm durchgeführt werden.

Bei abschüssigem Gelände darf nie im unteren Bereich aufgeschüttet werden, sondern es muss ein Aushub im oberen Bereich durchgeführt werden. Sobald der Boden waagrecht ist, müssen Steine, Gräser, Wurzeln entfernt werden und der Boden gut verdichtet werden. Wenn diese Arbeit nicht sorgfältig verrichtet wird, können Gräser und Wurzeln unter dem Liner erneut wachsen und diesen beschädigen. Um eine vollkommen ebene Oberfläche zu erhalten empfehlen wir eine dünne Schicht (1 bis 1,5 cm dick) gesiebten Sand aufzubringen.

WICHTIG

In allen Fällen ist es wichtig, eine Bodenmatte (mitgeliefert je nach Modell) unter dem Pools Boden hinzulegen, um der Liner zu schützen.

Die Garantie gilt nur wenn der Liner ordnungsgemäß geschützt wurde. Vergessen Sie nicht, Ihr Schwimmbad mit Wasser gefüllt ist sehr schwer. (Beispiel : runde pool 4,60m / Ht 1,20 m = 18 Tonnen Wasser).

Um das Schwimmbecken herum genügend Platz zum Gehen und Spielen freilassen.

Bestimmen Sie die Stelle des Filters entsprechend den Stromversorgungsmöglichkeiten und vorzugsweise gegenüber dem vorherrschenden Winden.

Schritt 2 : Maßbilder und Abmessungen der Beckens

Alle Messungen werden in Metern ausgedrückt (Masse auf + oder - 3%).

Die angegebenen Maße sind Innenmaße nützlich für die Trasse des Schwimmbeckens und Platzbedarf auf dem Boden (Außenmaße).

Für die Trasse, verwenden Sie zwei Markierungspfosten, die durch ein Seil der Länge dem Radius des Schwimmbeckens verbunden ist.

Setzen Sie ein Markierungspfosten in der Mitte und mit dem anderen Markierungspfosten, den Kreis zeichnen durch Verbreitung von Sand, Gips oder Kreide auf den Boden.

abmessungen	D = durchmesser	Radius = R
2,45	2,45	1,22
2,90	2,90	1,45
3,60	3,60	1,80
4,65	4,65	2,32
5,55	5,55	2,77

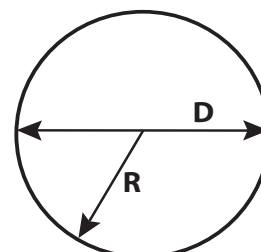

3 - Montage des Schwimmbeckens

Schritt 1 : Montage der unteren Schienen

Bevor die Montage der unteren Schienen des Beckens (DD), stellen Sie die Wand (JJ), Sand und Schrauben (KK LL, MM) innerhalb der Umrandung. Falls das Schwimmbecken nicht auf einer Betonplatte liegt, stellen Sie eine Platte von ca. 30 x 30 x 5 cm an jedem Verbindungspunkt der unteren Schienen. Diese Platten sind so daß ihre obere Fläche im Erdgeschoss erreicht (Abb. 1). Vorbereiten Sie dickere Platten für Stützstreben.

ACHTUNG

Es ist wichtig, dass die Verbindungsplatte (820 121) mit seiner gesamten Oberfläche über eine Platte sich stützt. Die Verwendung von einer zu kurze Platte oder das Fehlen einer Platte könnte entweder die Unangemessenheit der Installation oder der Zusammenbruch des Pools verursachen.



Abbildung 1

Stecken Sie die Schienen (DD) in den Verbindungsplatten (820 121), lassen Sie eine Lucke A (s. Tabelle) die zwischen den Schienen (DD) in der Mitte die Verbindungsplatte (820 121).

Schritt 2 : Installation der Wand

ACHTUNG

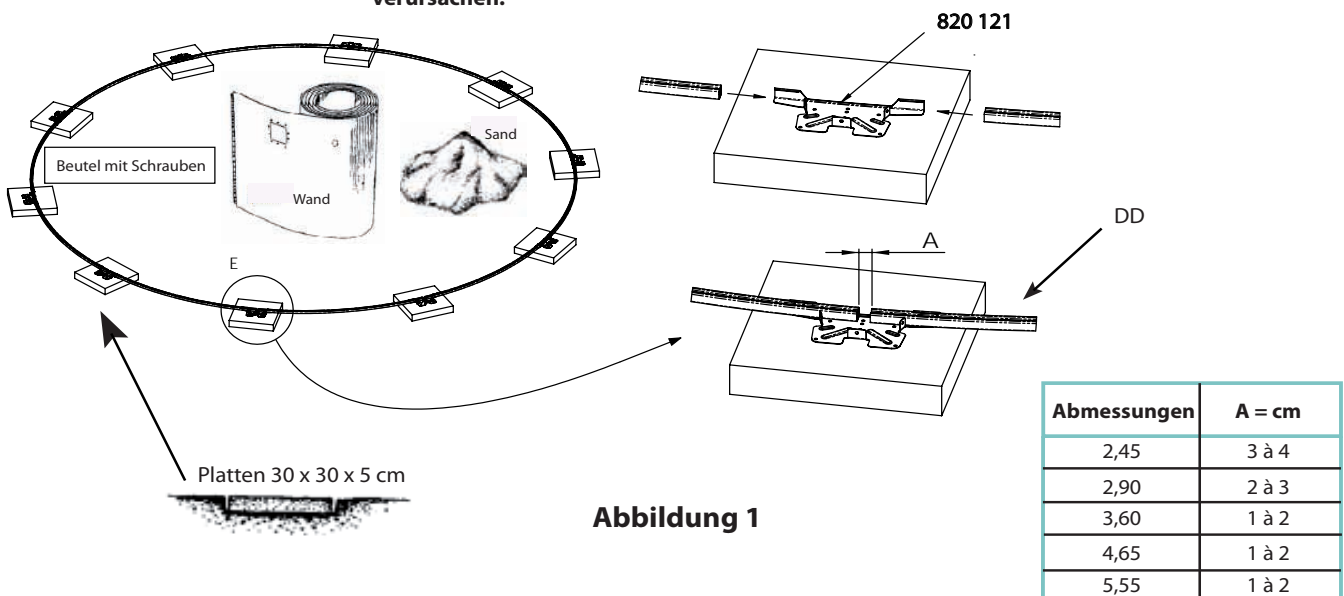
Eine schlecht montierte Wand (JJ) kann einer Zusammenbruch verursachen. Die Montage der Wand nicht bei starkem Wind durchführen.

WICHTIG

Um die Stabilität und Steifigkeit der Wand (JJ) zu erhöhen, stellen Sie vorübergehend die obere Schienen (DD) und die vertikalen Pfosten auf (BB) je nach der Installation der Wand (JJ). Sichern Sie sich, daß Schneiden der Skimmer auf der Oberseite der Wand (JJ) platziert wird. Dieser Schnitt muss gegenüber der vorherrschende Wind positioniert werden, so dass Wind zurück die Verunreinigungen in den Skimmer bringt.

Während der Installation verwenden Sie die Leiter (falls vorhanden) um den Pool zu betreten und verlassen.

Legen Sie die Wand auf einem Brett (JJ) um das Abrollen zu erleichtern. Fängen Sie die Legung der Wand (JJ) in der Nut der Schienen (DD) in der Mitte einer Verbindungsplatte (820 121), damit die Befestigung Schrauben mit einer Stange ausgeblendet werden und gehen Sie zu völlig Abwickeln der Wand (JJ).

Wenn die Wand zu lang oder zu kurz ist, die gleichartig mit der Leerräume in den Verbindungsplatten (820.121) zu adjustieren (Abbildung 1).

Befestigen der Enden der Wand (JJ) mit Hilfe von Schrauben, Muttern und Scheiben.

Erfordert, dass die Schraubenköpfe innen und Muttern außen sind.

Verwenden Sie alle Schraubenlöcher.

Um der Liner zu schützen, kleben Sie ein Schutzband (z. B. Band Kleber, nicht vorhanden) an der Schrauben innerhalb des Pools.

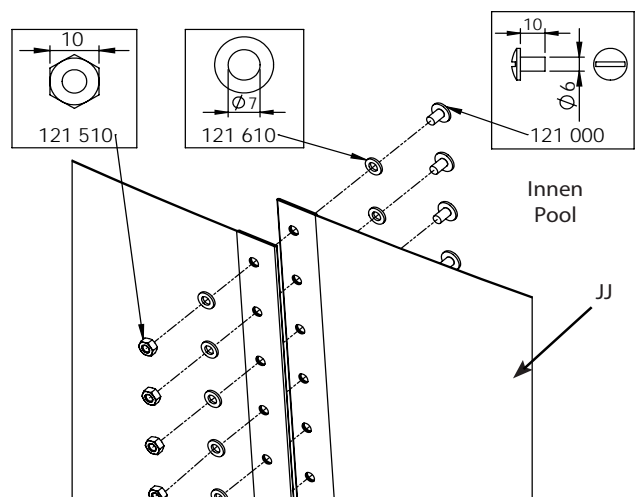

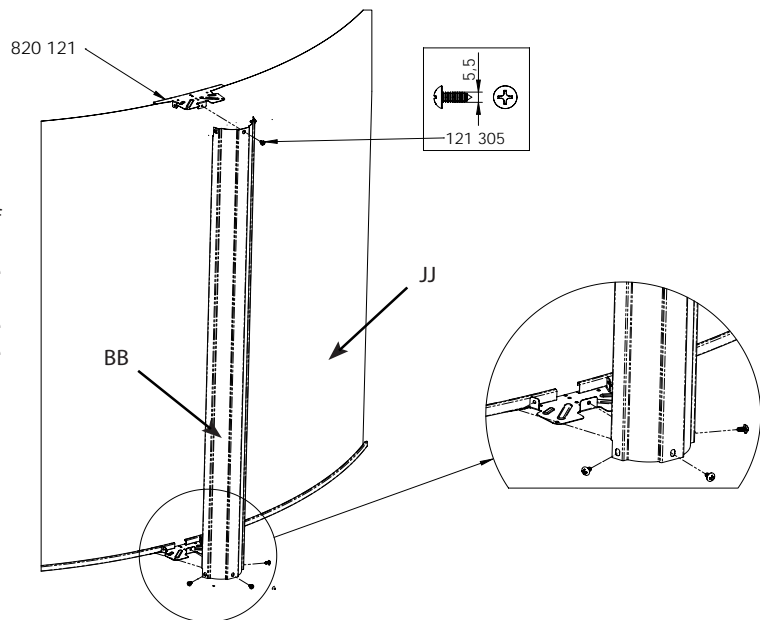

Legen Sie die oberen Verbindungsplatten (820.121) auf die Wand entgegengesetzten der Pfosten (BB).
 Im unteren Teil, befestigen Sie die Pfosten (BB) auf ihre Verbindungsplatte (820.121) mit 3 Schrauben.
 Im oberen Teil, befestigen Sie die Pfosten (BB) auf ihre Verbindungsplatte (820.121) mit 1 nicht festgezogene Schraube.

Schritt 3 : Legung des Bodenteppiches (Vorsicht in einige Kits der Bodenteppich nicht vorhanden)

WICHTIG

DIESER SCHRITT IST NICHT OPTIONAL, ES MUSS ERFOLGEN WERDEN !

Es ist wichtig, innen am Grund des Beckens, besonders entlang den Seiten, eine Sandaufschüttung **von 8 bis 10 cm einzufüllen**, und die gesamte Fläche des Beckens sollte mit einer **2 cm dicken** Sandschicht bedeckt werden.

Der Sand verhindert, daß die Folie unter die Wand rutscht, und schützt sie vor hervorstehenden Teilen der Beckenstruktur, die die Folie durchbohren könnten. Bedecken Sie den Boden bis auf ein paar cm am Wand. Befestigen Sie den Teppich an der Wand mit doppelseitigem Klebeband.

Der Teppich verhindert das Auftreten von Pilzen unter den Liner und Nachwachsen von Gras.

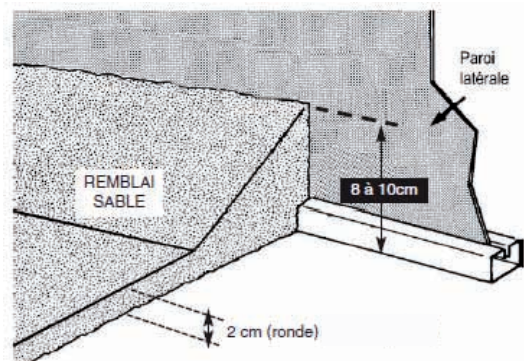

Schritt 4 : Zuschneiden der Wand

Wir empfehlen Ihnen, Handschuhe zu bringen, um diese Operation durchzuführen. Nach der Installation der Wand (JJ), der Skimmer und die Abgabedüse Zuschneiden durchführen mit Blechschere (nicht mitgeliefert) oder mit einem anderen Schneidwerkzeug. Die Schnitte ausfeilen und mit einem Rostschutzprodukt und Klebeband (nicht mitgeliefert) abzudecken.

Schritt 5 : Installation des Liners

ACHTUNG

Diese Arbeit ist heikel und muss sehr sorgfältig durchgeführt werden. Wir empfehlen die Folie bei Außentemperaturen zwischen 15°C und 25°C anzubringen. Es ist wichtig, die Folie mindestens 2 Stunden außen freizulegen, dass es seine Geschmeidigkeit erholt. Die Seite, deren die Schweißnähte glatt sind, bildet die Innenseite des Liners. Das Schwimmbecken während der Installation über die Leiter betreten und verlassen.

Den Liner innerhalb des Schwimmbeckens ausrollen. Den Liner auslegen um den Bodenbecken zu bedecken. Starten Sie die Aufhängung des Liners auf der Wand (JJ) über die Lötstelle. Überprüfen Sie, daß die Naht gerade und vertikal ist. Nach einer Weile, können Sie der Liner vorübergehend mit Wäscheklammern festhalten. Das Überlaufen des Liners muss ordnungsgemäß sein. Wenn Sie eine Liner mit einer Grenze Muster haben, wählen Sie eine Marke und halten Sie die alle rund um den Pool.

Den Liner nicht zu stark spannen. Dazu müssen Ihre Füße den Boden des Liners mit der Basis der Wand in Kontakt versetzen. Verfahren Sie gleiches auf der anderen Seite. So können Sie feststellen, ob der Liner richtig zentriert ist. Es sollte keine Falten sein.

Zum Befüllen Ihres Pools, verwenden Sie ausschließlich Leitungswasser (kein Brunnen- oder Flusswasser).

Füllen Sie das Schwimmbecken mit 1 bis 2 cm Wasser.

Den Liner gut über den Boden verteilen und die Falten mit flachen Händen von der Mitte bis zum Rand des Schwimmbeckens « glatt streichen » bis zur vollständigen Verschwunden.

Sobald der Liner an die richtige Stelle ist, Sie können die Plastikprofile (810.041) auf dem oberen Umfang aufstellen. Die Überlänge des letzten Plastikprofils (810.041) abschneiden.

Die oberen Schienen (DD) an der Basis den unteren Schienen (DD) verlegen. Die Verbindungsplatte (820 121) ohne Befestigung auf den Schienen (DD) klappen.

Bis zu einer Höhe von 20 cm Wasser, müssen Sie in der Nähe oder im Pool bleiben. An diesem Punkt, wenn der Liner richtig gespannt ist, können Sie schließlich die Verbindungsplatte (820 121) befestigen.

Im Liner Ausschnitte für die Installation des Skimmers und der Rücklaufdüse vorsehen, bevor Sie Ihr Schwimmbecken komplett füllen (siehe Schritt 6).

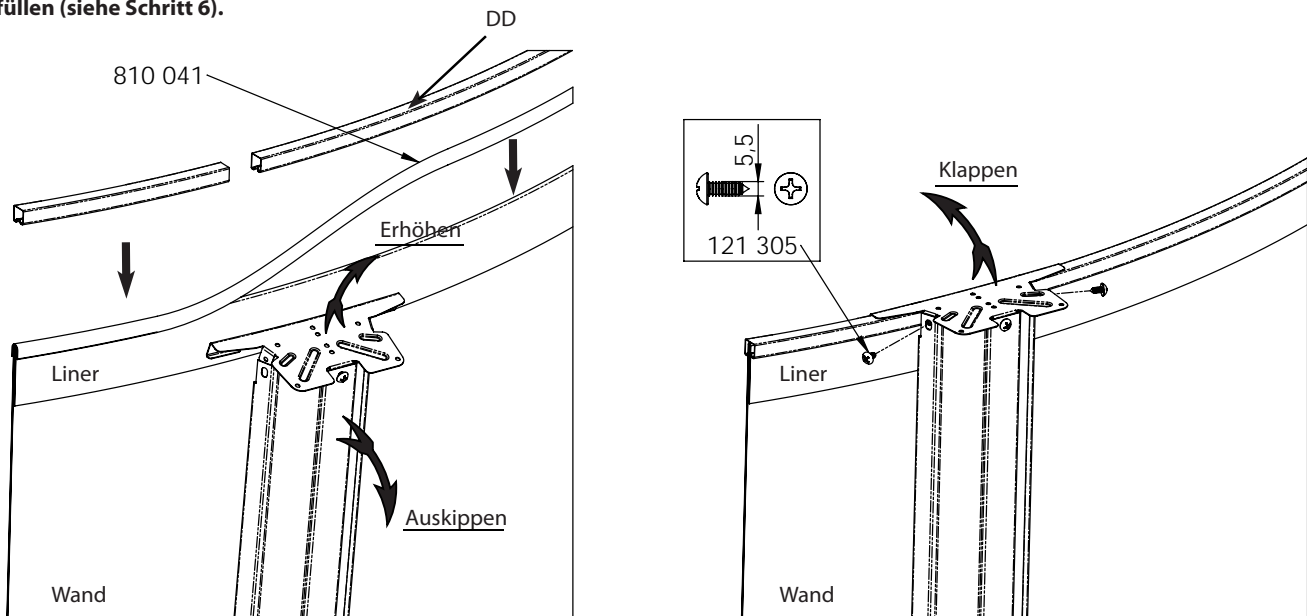

Schritt 6 : Installation der Düse und Skimmer

ACHTUNG

Alle Filteranlagen unterliegen der französischen Installationsnorm NF C 15-100, nach der elektrische Geräte jeglicher Art, die sich in einem Abstand von weniger als 3.50 m zu Beckenrand befinden und die leicht zugänglich sind, nur mit einer Niederspannung von 12V betrieben werden dürfen. Mit 220V betriebene Elektrogeräte müssen sich mehr als 3.50 m vom Beckenrand entfernt befinden.

Es bedeutet, daß :

- Bei einer Sandfilteranlage, das Elektrogerät weiter als 3.50 m vom Beckenrand entfernt zu installieren ist
- Bei einer Skimmeranlage, der Transformator weiter als 3.50 m vom Beckenrand entfernt zu installieren ist

Alle Schraubverbindungen müssen mit Teflon zusammengebaut werden, um es zu wickeln in die entgegengesetzte Richtung des Schraubens.

Fragen Sie den Hersteller für jeden Modifikation auf einem oder mehreren Elemente des Filtersystems.

ACHTUNG

Der Skimmer oder die Auslaufdüse stellen nur wenn das Wasser einige Zentimeter von dieser Teile erreicht. Der Liner muss gedehnt werden durch den Druck des Wassers.

Abbildung 2

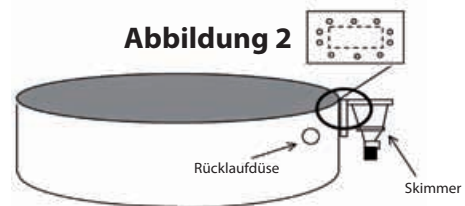

A - Installation der Rücklaufdüse

Bei der Montage des Schwimmbeckens, in dem die Filterung durch die Wand hindurch erfolgen soll, wie folgt verfahren :

- Während der Befüllung, wenn der Wasserstand des Schwimmbeckens 5 oder 6 cm von der Rücklaufdüse entfernt ist, machen Sie einen kreuzförmigen Ausschnitt mit einem Messer, ohne die Bohrung zu überschreiten (**Abbildung 3**) und auf die Wand (JJ) die geschnittene Seiten zu klappen.

Abbildung 3

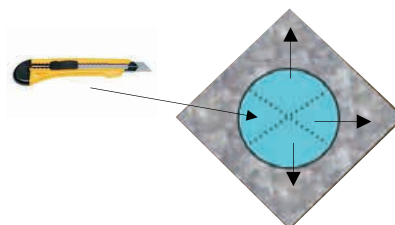

- Von innen, die Gummidichtung und Rücklaufdüse anzubringen (**Abbildung 4**) und von außen der Druckring festschrauben.
- Schrauben Sie die Gewindestutzen mit Teflon.
- Installieren Sie den Ringrohr und die Klemmschele.
- Verbinden Sie den Ringrohr mit dem Verschuß (Schwimmbecken Rücklauf) des Sandreiniger (Gewindestutzen mit Teflon und Klemmschele), siehe Schritt 8.

Abbildung 4

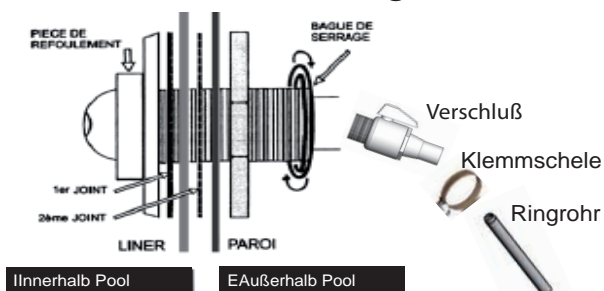

B - Installation der Skimmer

Wenn der Wasserstand erreicht 5 oder 6 cm unter der Skimmer, montieren Sie den Skimmer wie folgt (**Abbildung 5**) :

- Knipsen Sie die Löcher mit einem Kreuzschlitz-Schraubendreher.
- Gummidichtungen wie in **Abbildung 7** setzen.
- Die Lasche (oder Rahmung) auf die Gummidichtung setzen.
- Die Lasche an der Wand (JJ) schrauben.
- Die Gewindestutze mit Teflon schrauben.
- Das Rohr mit Klemmschele auf dem Skimmer befestigen.
- Von innen, schneiden Sie den Linerteil, der der Skimmer blockiert.
- Verbinden Sie den Ringrohr vom Skimmer an der Pumpe der Filtration.
- Den Wasserstand bis zur Hälfte des Skimmers ansteigen lassen.
- Endgültige Abdichtung wird nach langsam und gleichmäßig Befestigung aller Schrauben erreicht.

Abbildung 5

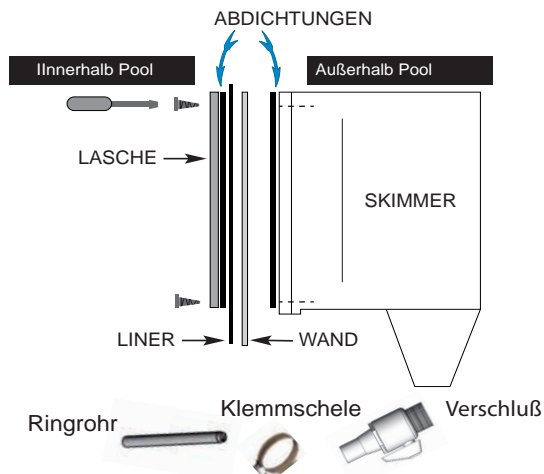

Schritt 7 : Installation der Handläufe und Abdeckungen

Die Handläufe (AA) haben eine Montagerichtung.

Die Handläufe (AA) werden zwischen den Stütze (BB) positioniert. Schrauben Sie der Handlauf (AA) an der oberen Verbindungsplatte (820 121). Es kann notwendig sein, die Stütze langsam nach links oder rechts zu bewegen..

Die Schrauben erst nach ihrem kompletten Einsetzen blockieren

Abdeckungen (HH) an der Verbindungsplatte (820 121) zu schrauben und die Verschlüsse (GG) im vorhergesagte Löcher einzufügen.

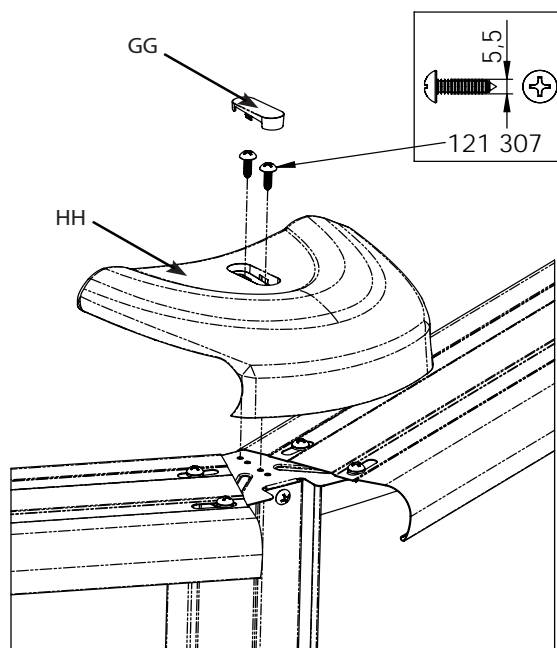
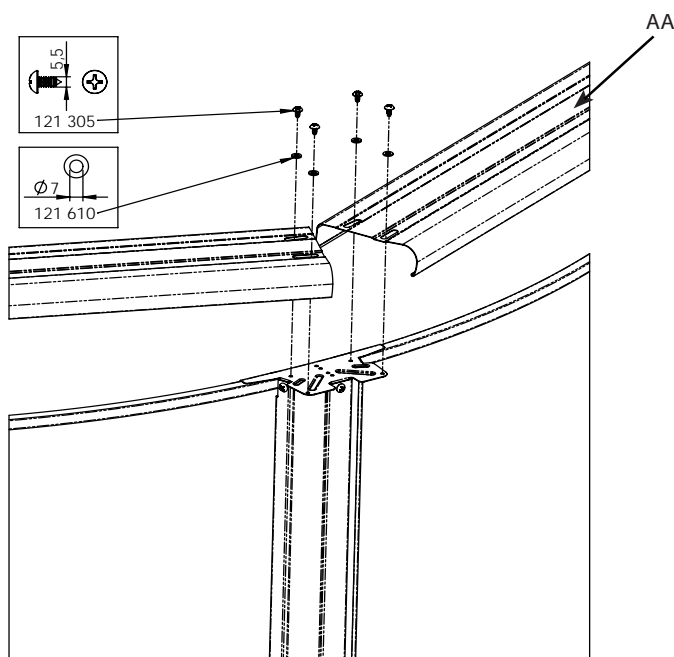
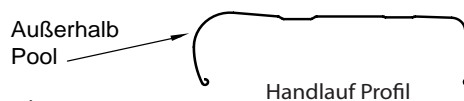

Schritt 8 : Die Filtration

Ihr Schwimmbecken ist mit einem physischen Filtersystem verwendet (Sandfilter, Kartuschefilter...), der um Verunreinigungen (wie Insekten, Haare, Blätter ...) zu entfernen.

Die Füllhöhe des Sandes in dem Behälter des Sandfilters darf 2/3 der Behälterhöhe nicht überstreichen.

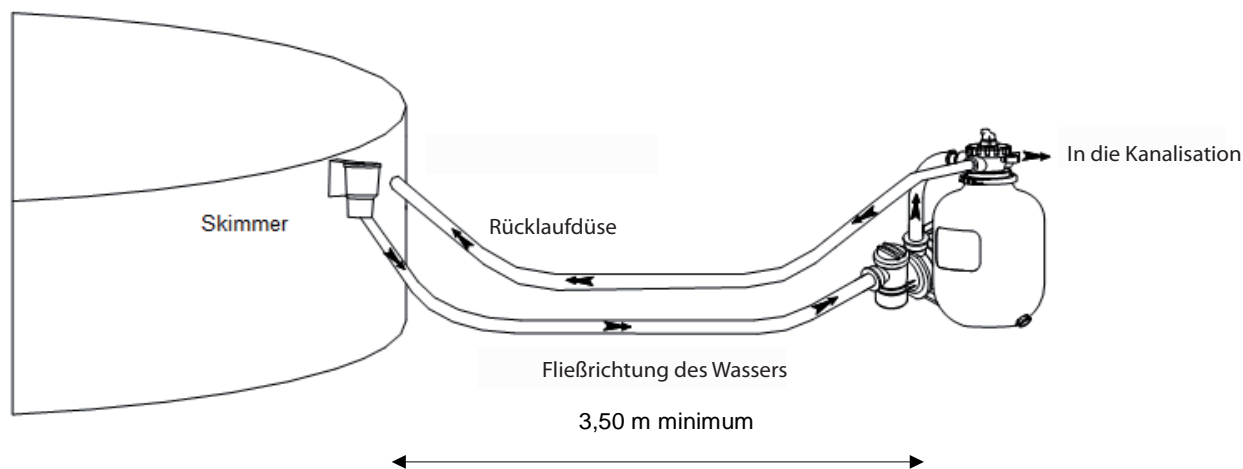

4 - Sonstige Informationen

1 : Pflegetipps und Verwendung

Die Nichtbeachtung dieser Wartungsvorschriften kann zu schwerwiegende Risiken für die Gesundheit verursachen, insbesondere bei Kindern.

Filtration

Um Schwebstoff zu entfernen, ist es wichtig, eine gute Filtration (Sandfilter) aufzuweisen.

Während der Benutzungssaison Ihres Schwimmbeckens muss das Filtersystem unbedingt jeden Tag lange genug eingeschaltet werden, um mindestens eine Erneuerung des Wasservolumens alle 24 Stunden zu gewährleisten (die Mindestdauer der Filtration ist abhängig von der Frequentierung und der Wassertemperatur). Es wird empfohlen, die Filterdauer in 3 Zeiträume zu unterteilen (Morgens und Abends).

Betreiben Sie nicht Ihre Filtration während der Nutzung Ihres Schwimmbeckens.

Beispiele :

Volumen = v	Filterkapazität = d	Mindestdauer der Filtration = v/d
11 m ³	4 m ³ /h	environ 3 Stunden
29 m ³	8 m ³ /h	environ 3,5 Stunden
45 m ³	10 m ³ /h	environ 4,5 Stunden

Es ist zwingend :

- das Verstopfung der Saugleitung zu überprüfen.
- Verschlechterte Bauteile zu wechseln. Nur zugelassene Teile von der Vermarktungsleiter verwenden.
- Die Filtration während der Wartung des Filtersystems stoppen.
- Der Verschmutzungszustand des Filters regelmäßig überprüfen und reinigen.
- Die Anweisungen des Filters vorgesehenen irgendeine Wartung und Gebrauch von Filtersystem beachten.
- Der Füllstand regelmäßig und nach dem Schwimmen prüfen

Zubehör

Folgende Zubehörteile sind für eine einwandfreie Wartung Ihres Schwimmbeckens unerlässlich :

Oberflächen-Zubehör (z.B.: Fangnetz), Boden-Zubehör, Kontroll- und Reparatur-Zubehör (z.B. Reparatur-Kit).

Bevor Sie einen Roboter nutzen, waschen Sie der Sand, und prüfen Sie die Macht der Filtration erforderlich.

Chemische Behandlung

Chemische Behandlung ist eine zusätzliche der physikalische Behandlung und für die ordnungsgemäße Instandhaltung von Wasser in Ihrem Pool erforderlich.

Für die Wasserbehandlung sind 3 Arbeitsgänge notwendig :

- Einstellung des pH-Werts des Wassers mittels eines Analysegeräts und einem pH-Wert-Korrektor.
pH-Wert zeigt ob und wie das Wasser sauer oder alkalisch sein kann.
Im Idealfall das Wasser sollte zwischen 7,2 und 7,4 liegen. Unter diese Wert das Wasser wird korrosiv. Über diese Wert das Wasser wird basisch
- und verringert die Wirkung der Behandlung.
- Algenbekämpfung mittels eines algenhemmenden Produkts.

Wasserdesinfektion mit Chlor Produkte, um die Zerstörung von Mikro-Organismen zu gewährleisten.

ACHTUNG

Die Chlortablette nie direkt in den Pool schütten, sonst verschleht sich der Liner. In der Skimmerkorb oder andere vorgesehene Behälter stellen.

Beratung

- Am Fuß der Leiter einen gefüllte; Behälter mit Wasser aufstellen, um Füße vor dem Betreten des Pools abzuspülen. Mit einer thermische
- Abdeckung (Decke mit Blasen), werden Sie Ihr Schwimmbecken voll benutzen, denn die erwärmt das Wasser, verhindert Wärmeverluste während der Nacht, lass keine Blätter und Insekten in das Wasser fallen und verhängern das Chlor Verdampfung.

Das Befüllen und Entleeren

Es wird empfohlen, das Schwimmbecken so zu füllen, dass sich der Wasserstand unter dem Oberteil des Skimmers befindet.

Es wird dringend empfohlen, das Schwimmbecken nicht ganz zu leeren.

Bei absoluter Notwendigkeit, **muß das Leeren nicht bei starkem Wind durchgeführt, und muss so schnell wie möglich erfolgen.**

Niemals einen Pool ohne Wasser lassen (Zusammenbruch Risiko).

Besondere Fälle und Behandlung

Bei normalem Gebrauch wird eine wöchentliche Reinigung ausreichend.

Sollte ein ungewohntes Problem auftauchen, befolgen Sie bitte die in der unten stehenden Tabelle aufgeführten Anweisungen.

Achtung, alle Produkte für Pools sind nicht unbedingt kompatibel.

Für die Wartung Ihres Pools, verwenden Sie keine Salzbehandlung (dauerhaften Schäden an Ihrem Filtersystem).

Problem	Verursachung	Lösung
Trübes Wasser	Hartes Wasser und Vorhandensein von Schwebstoff.	Der pH-Wert angleichen. Ein Flockungsprodukt in den Skimmer oder direkt in das Becken setzen. Der Filter spülen (Rückspülen Position), bis das abgeleites Wasser in die Kanalisation sauber ist.
Chlorgeruch. Entzündung der Augen und der Nase	pH-Wert zu hoch. Chloramin Inhalt zu wichtig. Chlor Inhalt unzureichend.	pH-Wert regulieren. Einen Stockchlorung durchführen. Der Filter spülen(BACKWASH Position).
Grünes Wasser. Rutschige Wände und Skimmerkorb. Braunes Wasser.	Bildung oder wichtige Verbreitung von Algen. Bildung oder wichtige Verbreitung von Algen. Vorhandensein von organischem Stoff.	Die Wände und die Skimmerkorb bürsten. Der pH-Wert regulieren. Eine Schockbehandlung mit einem ausreichenden Produkt. Der Filter oder die Kartusche waschen.
Rauen Wänden.	Hartes Wasser.	EliminezAblagerungen mit einem Besen oder einem Reinigungs-Roboter entfernen. Sauber und Entkalken Sie den Tankfilter mit geeigneten Produkten. Der pH-Wert angleichen. Ein Kalkregulierer ins Wasser setzen.
Schwarz Wasserleitung	Vorhandensein von Fett und Ablagerungen auf der Wasserlinie.	NDie Wasserleitung mit einem spezifischen Produkt reinigen. Eine Flockungskassette in der Skimmerkorb setzen.

2 : Schwimmbecken Ausbau

Wir raten davon ab, Ihr Schwimmbecken zu demontieren. Jedoch, bei absoluter Notwendigkeit, wenn Sie verpflichtet sind Ihr Schwimmbecken zu demontieren, in der entgegengesetzten Reihenfolge zur Montage verfahren.

ACHTUNG

Der Liner nicht heben, wenn er noch mit Wasser gefüllt ist.

Bei der Ausbau die folgende Vorsichtsmaßnahmen beachten:

- Das Schwimmbecken durch Absaugen mit einem Schlauch oder mit dem Reiniger leeren.
- Alle Teile mit einem Seifenprodukt waschen.
Keine Verwendung von sodahaltigen Produkte, um der Liner zu waschen.
- Alle Elemente mit einem Wasserstrahl abspritzen und trocken lassen (um der Liner nicht zu durchlöchern, ihn nur innerhalb des Schwimmbeckens reinigen und so bald wie möglich im Schatten trocknen. Ihn nicht zu lange in der Luft aussetzen).
- Bei einem Zwischenfall (durchlöcherter Liner) kann er leicht selbst im Wasser mit einem speziellen Liner-Reparatur-Klebstoff repariert werden.
- Ein ausgebauter Liner kann nicht wiederverwendet werden.
- Wickeln der Metall-Wand ohne Biegen und pflegen mit einer Schnur.

3 : Überwinterungsempfehlungen

- Ihr Schwimmbecken nicht leeren.
- Den schwimmenden Schmutz (Blätter, Zweige, Insekten, usw..) mit einem Kescher entfernen.
- Den Schwimmbeckenboden mit einem Saugbesen (oder Venturi) reinigen.
- Den pH-Wert mit einem Kontrollgerät prüfen und bei Bedarf einstellen.
- Je nach Wasservolumen des Schwimmbeckens ein Überwinterungsprodukt einschütten (siehe Erläuterung auf dem Etikett des Produkts).
- Den Reiniger etwa 4 Stunden lang laufen lassen.
- Wasserstand unter den Skimmer absenken.
- Das Filtergerät sorgfältig leeren (Pumpe und Behälter) und in einem frostfreien Raum lagern.
- Einen Verschluss auf die Rücklaufdüsen anbringen und die Schläuche abziehen (Produkt nicht mitgeliefert).
- Schwimmer auf dem Wasser setzen (nicht mitgeliefert).
- Das Schwimmbecken mit einer Überwinterungsplane abdecken.

ACHTUNG

Si vous ne couvrez pas votre piscine et que l'eau gèle, ne cassez jamais la glace ainsi formée. Par grands froids, vous pouvez mettre un objet flottant dans votre piscine afin de minimiser la poussée due à la formation de glace.

4 : garantie

Unsere Schwimmbecken sind 2 Jahre auf den Aufbau und Zubehör garantiert, sofern nicht anders auf der Verpackung angegeben ist, gegen alle Fabrikationsfehler bei normalen Benutzungsbedingungen, ausgenommen Verschleißteile.

Diese Garantie beschränkt sich auf den Austausch bei Ihrem Verkäufer der als defekt anerkannten Teile.

Für die Liner wird eine Garantie von 2 Jahre nur auf Schweißmängel gewährleistet (Ablösung).

Die Garantie gilt nicht für Löcher, die of taus einer fehlerhaften Handhabung beim Aufbau oder einer unangemessenen Verwendung von Pflegemitteln resultieren.

Porosität und Verfärbung Probleme sind durch missbrauchlicher oder unsachgemäßer Anwendung von Pflegemitteln verursacht.

Die Filters sind 2 Jahre garantiert, bei normalen Benutzungsbedingungen und in Übereinstimmung mit den Installationsanweisungen, mit Ausnahme von Dichtungen und Verschleißteile. Die Kartusche sind nicht garantiert.

Die Garantie gilt nicht, soweit, dass das Schwimmbecken begraben oder halb-begraben würde.

ACHTUNG

Damit die Garantie gültig ist, müssen Sie unbedingt den Kaufbeleg mit dem Stempel des Händlers und das Kaufdatum behalten, sowie der Qualitätskontrolle Zettel. Es ist notwendig, in kürzester Zeit alle verschlechterte Elemente zu ändern. Verwenden Sie nur zugelassene Teile von TRIGANO JARDIN.



Um Ihre Garantie zu nutzen, deklarieren Sie die direkt auf unserer website www.triganojardin.com.